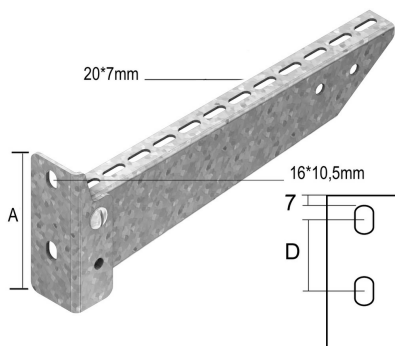

WKS
Geschroefde wandconsole

Voor bevestiging tegen de wand en hangsteun.

Standaard uitvoering	Sendzimir
Mat. Opt.	Hot-Dip
Mat. Opt.	Poedercoating

HD	Artikel	↑ mm	← mm	≡ mm	↔ mm	kg /stk		Stock	Eenheid
HD	WKS100	99	117			0,240	12	v	STK
HD	WKS150	99	167			0,330	12	v	STK
HD	WKS200	99	217			0,380	12	v	STK
HD	WKS300	119	317			0,630	12	v	STK
HD	WKS400	119	417			0,760	6	v	STK
HD	WKS500	139	517			1,000	6	v	STK
HD	WKS600	139	617			1,230	6	v	STK

Te bestellen per volle verpakking.

Bij bevestiging op de hangsteun, bestel de nodige bevestigingselementen afzonderlijk: glijmoer GM41M10 en

- bout B10.20 voor hangsteun HDHSLECL/HDHSLDCL

- bout B10.30 voor hangsteun HSMES/HSMD.

Max. Belasting (in daN): Gelijkmatig verdeeld over de volledige breedte.